

modèle	dim. L x l x H poids	
ID049-00000L-MC locomotive avec plaque de type	126 x 33 x 68 cm ± 52 kg	
ID049-00000W-MC wagon	120 x 33 x 68 cm ± 49 kg	

model	dim. L x l x H poids	
ID049-0000P2-MC 2 pièces: locomotive + 1 wagon	243 x 33 x 67 cm ± 101 kg	
ID049-0000P3-MC 3 pièces: locomotive + 2 wagons	361 x 33 x 67 cm ± 150 kg	
ID049-0000P4-MC 4 pièces: locomotive + 3 wagons	479 x 33 x 67 cm ± 199 kg	
ID049-0000P5-MC 5 pièces: locomotive + 4 wagons	597 x 33 x 67 cm ± 248 kg	

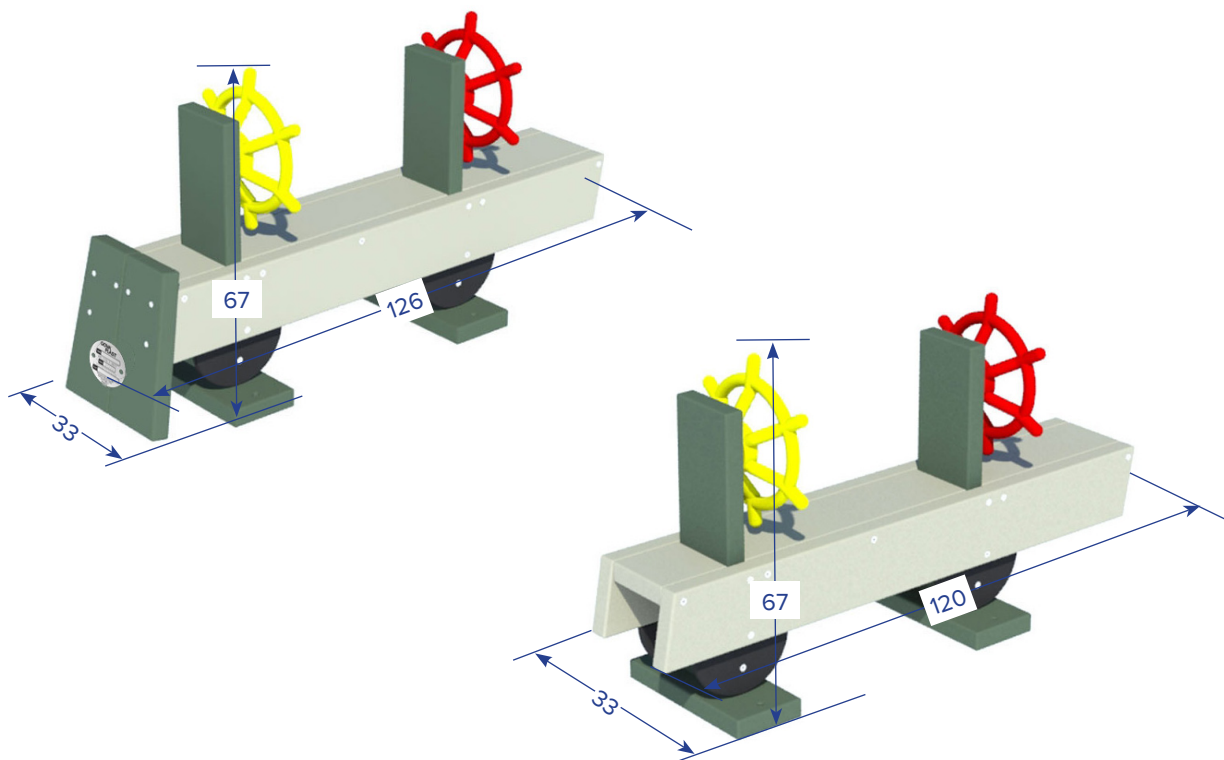



Montage

Le train est livré prêt à l'emploi. Il ne nécessite aucun montage, mais doit être ancré sur un sol en dur. Les parties se placent les unes derrière les autres sans pièce de jonction entre elles.

Matériaux

- Planches et piquets en plastique recyclé (PE) massif, teintés dans la masse (beige, vert, brun)
- Vis et chevilles en inox
- Volants rotatif en PP

Entretien

L'entretien du plastique se limite à un nettoyage à l'eau tiède savonneuse avec une éponge ou une brosse douce. Rincez soigneusement pour éliminer les résidus de savon et de saleté. Le plastique, avec un taux d'absorption d'humidité inférieur à 0,29 %, est peu sensible aux taches d'huile, de graisse et autres produits. Ce faible taux empêche la fixation des mousses et algues, facilitant leur élimination. Un nettoyage à l'aide d'un Kärcher est possible à une pression maximale de 100 bars, mais il est préférable de l'éviter, car il n'est généralement pas nécessaire. Si utilisé, maintenez une distance minimale de 30 cm du plastique.

Instruction de contrôle

Contrôle visuel :

Selon l'intensité d'utilisation, un contrôle visuel s'impose chaque semaine ou chaque mois.

Contrôle du fonctionnement :

Selon l'intensité d'utilisation, un contrôle du fonctionnement s'impose chaque mois ou tous les quatre mois.

Contrôle approfondi :

Chaque année

Attention particulière lors du contrôle du fonctionnement ou du contrôle approfondi :

- Tous les éléments sont-ils bien fixés ?
- Les volants sont-ils bien fixés ?
- Les éléments sont-ils déserrés, manquants, endommagés ou usés ?
- Les vis sont-elles déserrées et saillantes ?
- L'ancrage dans le sol est-il toujours en bon état ?
- Y a-t-il des signes de vandalisme ?

Utilisez les éléments originaux Govaplast pour une réparation éventuelle et pour garantir la validité du certificat TÜV.

Installation

Le placement se fait sur un sol en dur, solide et plat. Le train ne peut pas être installé sur un sol meuble (sable, écorce, copeaux de bois), sauf si une construction portante est montée (non incluse).

Zone de sécurité

Il est obligatoire de laisser une zone libre de tout obstacle de 150 cm autour du train.

Sol amortissant facultatif

La hauteur étant inférieure à 60 cm, le train peut être installé sur une surface dure sans installation de sol amortissant.

Notez : en France, en fonction du type de sol et de la hauteur de chute, la Norme EN NF 1177 peut contraindre à l'installation d'un sol amortissant approprié.

Ancrage obligatoire

L'ancrage de chaque partie du train, se fait en fixant les huit chevilles fournies dans les trous déjà forés. Placez le jeu et marquez la position des trous sur le sol. Ensuite déplacez le jeu, forez les trous avec une perceuse de 8mm, remplacez le jeu au dessus des trous et fixez les vis et chevilles.

Conseil important

Utilisez une perceuse et insérez entièrement la cheville dans le trou. Ensuite, vissez la vis plutôt que de la frapper, afin de pouvoir la retirer plus facilement si nécessaire.

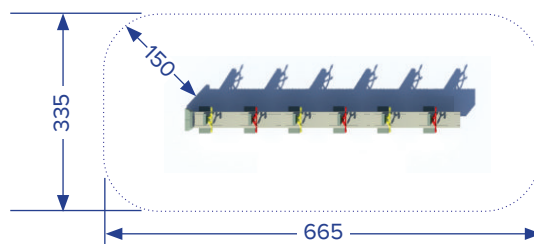

24x

exemple: L+W+W

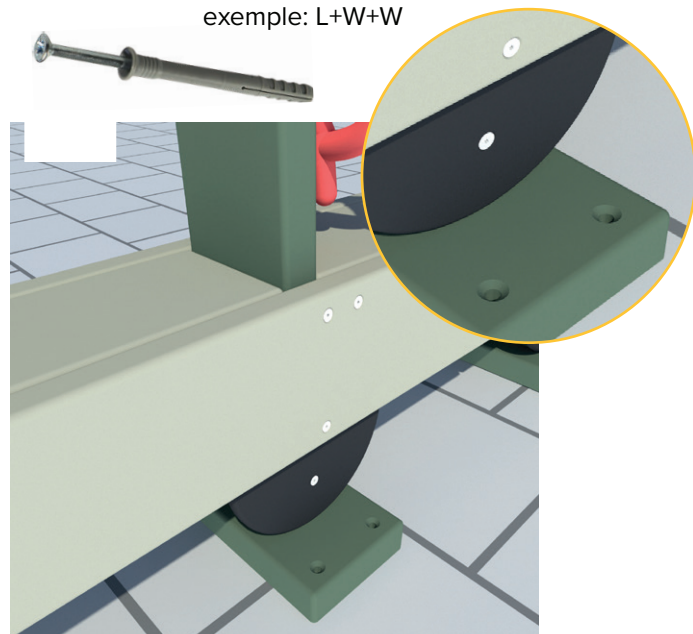

Remplacement gouvernails

Le mécanisme en plastique des gouvernails peut s'user en cas d'utilisation intensive. L'usure du gouvernail et d'autres éléments en plastique, peut rendre nécessaire leur remplacement. Cependant, le gouvernail ne risque pas de se détacher de la plaque verte, car l'écrou borgne est solidement fixé à l'axe métallique. Le remplacement du gouvernail est simple : il suffit de dévisser la plaque verte avec le gouvernail du jeu et visser un nouvel ensemble gouvernail.



CERTIFICAAT VAN GOEDKEURING
Z-NL-26-01-5010797276-012-720304726-03

Add value.
Inspire trust.

Warenwetbesluit attractie- en speeltoestellen 2023

Certificaat van goedkeuring op basis van een keuring van het typekenmerkende monster

Afgegeven door TÜV SÜD Benelux
(aangewezen bij besluit van 15.02.2024, Staatscourant jaargang en nummer 3773690-1061626-VGP)

Certificaatnummer:	Z-NL-26-01-5010797276-012-720304726-03
Dossiernummer:	720304726-03
Uniek registratienummer:	n.v.t.
Betreft:	Speeltoestel
Serie- of typeaanduiding:	ID049-x
Versie(s):	zie tabel
Nadere aanduiding:	Trein met roeren
Serienummer van het typekenmerkend monster:	ID049-0001
Soort toestel:	fantasie spel
Overzichtsfoto:	

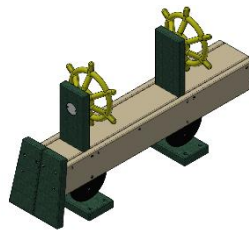

Aanvrager certificaat:	Idemax bvba, Achterbos 72, 2400 Mol
Fabrikant of gemachtigde:	Idem
Importeur:	n.v.t.
Datum uitvoer van keuring:	18.11.2025
Datum afgifte certificaat:	23-01-2026
Onderliggende keuringsrapportage:	P-NL-25-11-720304726-03 dd 23-01-2026

Naam en functie ondertekenaar: Astrid De Beukelaer
Afdelingshoofd Product Service – Playgrounds

Astrid De Beukelaer Digitaal
ondertekend door
Astrid De Beukelaer
Datum: 2026.01.23
11:27:22 +01'00'

Doorhalingen en/of wijzigingen maken dit certificaat ongeldig.

CERTIFICAAT VAN GOEDKEURING
Z-NL-26-01-5010797276-012-720304726-03

Add value.
Inspire trust.



Warenwetbesluit attractie- en speeltoestellen 2023
Certificaat van goedkeuring op basis van een keuring van het typekenmerkende monster

Afgegeven door TÜV SÜD Benelux
(aangewezen bij besluit van 15.02.2024, Staatscourant jaargang en nummer 3773690-1061626-VGP)

Certificaatnummer : Z-NL-26-01-5010797276-012-720304726-03
Dossiernummer: 720304726-03
Uniek registratienummer: n.v.t.

Criteria's: EN 1176-1:2017+A1:2023

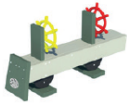
Afmeting speeltoestel: variabel
Valhoogte: < 60 cm
3D-tekening/ foto's speeltoestel:

model	afm. L x B x H gewicht	
ID049-00000L-MC locomotief met typeplaatje	126 x 33 x 68 cm ± 52 kg	
ID049-00000W-MC wagon	120 x 33 x 68 cm ± 49 kg	

Bijlage

Toepassingen en beperkingen

Dit Certificaat van Goedkeuring is enkel geldig voor speeltoestellen die overeenkomstig het goedgekeurde typekenmerkende monster zijn vervaardigd.

Wij houden eraan de uitbaters er attent op te maken dat zij op gepaste tijdstippen inspecties en onderhoud moeten uitvoeren en dit te documenteren, teneinde de toestellen en hun omgevingen in een goede staat te behouden.

TÜV SÜD Benelux dient onverwijld in kennis te worden gesteld van elke wijziging of reparatie met mogelijke invloed op de veiligheid of gezondheid van personen.

Het is de taak van de fabrikant en/of diens gemachtigde om ervoor te zorgen dat alle gefabriceerde speeltoestellen van hetzelfde type als beschreven in dit certificaat van goedkeuring conform zijn aan het model waarop dit certificaat van goedkeuring gebaseerd is.

Einde certificaat

Sécurité et normes



Certification de conformité

Le module de jeu a été soumis à des tests rigoureux et est certifié conforme à la norme européenne EN1176. L'homologation a été réalisée par TÜV SÜD. Consultez le certificat joint au manuel.



Angles et coins arrondis

Le module est doté d'angles et de coins arrondis afin de minimiser les risques de blessures et d'assurer une sécurité optimale.

Nous appliquons à nos produits les mêmes précautions que celles prescrites dans la norme européenne pour les équipements de jeux.

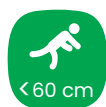

Sol amortissant non requis

La hauteur de chute étant inférieure à 60 cm, le module peut être installé sur une surface dure sans sol amortissant.

Note: En France, selon le type de sol et la hauteur de chute, la norme EN NF 1177 peut imposer l'installation d'un sol amortissant approprié.



Sol amortissant requis

Un sol amortissant est requis pour le module, conformément à la réglementation européenne en vigueur. Le manuel indique la hauteur de chute de l'équipement de jeu.

Ancrage



Ancrage obligatoire

Placement sur surface dure. Selon les normes européennes, l'ancrage est obligatoire. Pièces d'ancrage fournies.



Ancrage pas obligatoire partout

Installation sur une surface dure. L'ancrage n'est pas toujours obligatoire. Selon les normes européennes, il est obligatoire dans les aires de jeux publiques. Cependant, dans une cours de récréation sous surveillance, il est possible de ne pas ancrer cet équipement de jeu. Si la cour est exclusivement utilisée par l'école, les risques liés à l'absence d'ancrage sont limités. Les pièces d'ancrage sont fournies.



Ancrage facultatif

Placement sur surface dure. L'ancrage n'est pas obligatoire dans la plupart des pays européens. Les pièces d'ancrage ne sont pas fournies et sont donc à commander.



A creuser

Ancrage dans le sol. Le jeu ou le mobilier est équipé de pieds rallongés et d'un repère indiquant la profondeur minimale d'encastrement. Consultez toujours le manuel du produit concerné.

Montage et mobilité



Livré assemblé

Le module est entièrement assemblé avant livraison, aucun montage n'est requis.



Montage limité requis

Livré pré-monté, un assemblage est nécessaire.



Déplaçable

Le déplacement du module s'effectue aisément, bien qu'un transpalette puisse être requis dans certains cas.



Le gestionnaire informe sans délai l'autorité compétente (p. ex. la NVWA ou le SPF Économie) de tout accident grave qui survient avec l'équipement de jeu.

Par accident grave au sens de ce qui précède, il faut en tout état de cause entendre un accident :

- a. ayant une issue mortelle ;
- b. entraînant des lésions, permanentes ou non, chez une personne ;
- c. conduisant à une hospitalisation immédiate.